

## VINORAGE - PORTA IN VETRO PER CANTINA - 64X100 CM

VIN-10-107-steel

La porta in vetro motorizzata Vinorage rappresenta una soluzione elegante e sicura per l'accesso a una cantina per vino fai-da-te. Realizzato in acciaio inossidabile, offre un design danese raffinato e un'integrazione discreta nel pavimento. Il sistema di apertura elettrica assicura un funzionamento fluido con una potenza di 230V, gestito tramite un cavo di collegamento di 4 metri e un pannello di controllo inclusa. Disponibile nelle dimensioni standard di 640x1000 mm, può essere realizzato su misura su richiesta.

### SPECIFICHE TECNICHE

#### Aspetto esteriore

Materiale	Acciaio inossidabile
Colore	Acciaio inossidabile
Colore	Vetro

#### Specifiche principali

Marchio	Vinorage
Garanzia	2 Anni

#### Dimensioni e peso

Lunghezza	100 cm
Profondità	64 cm
Peso	80 kg

#### Dettagli di installazione

Requisiti di alimentazione	Sì
----------------------------	----

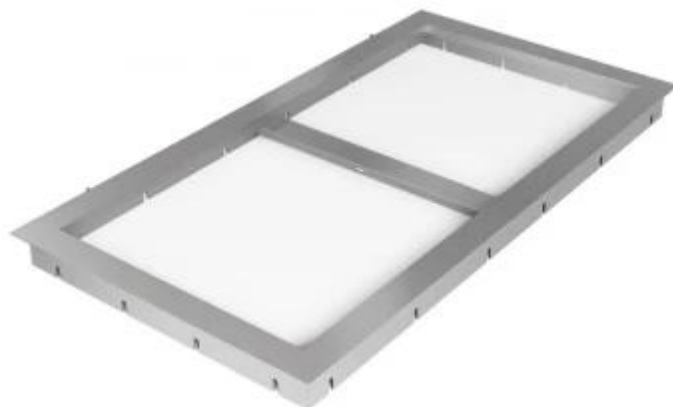

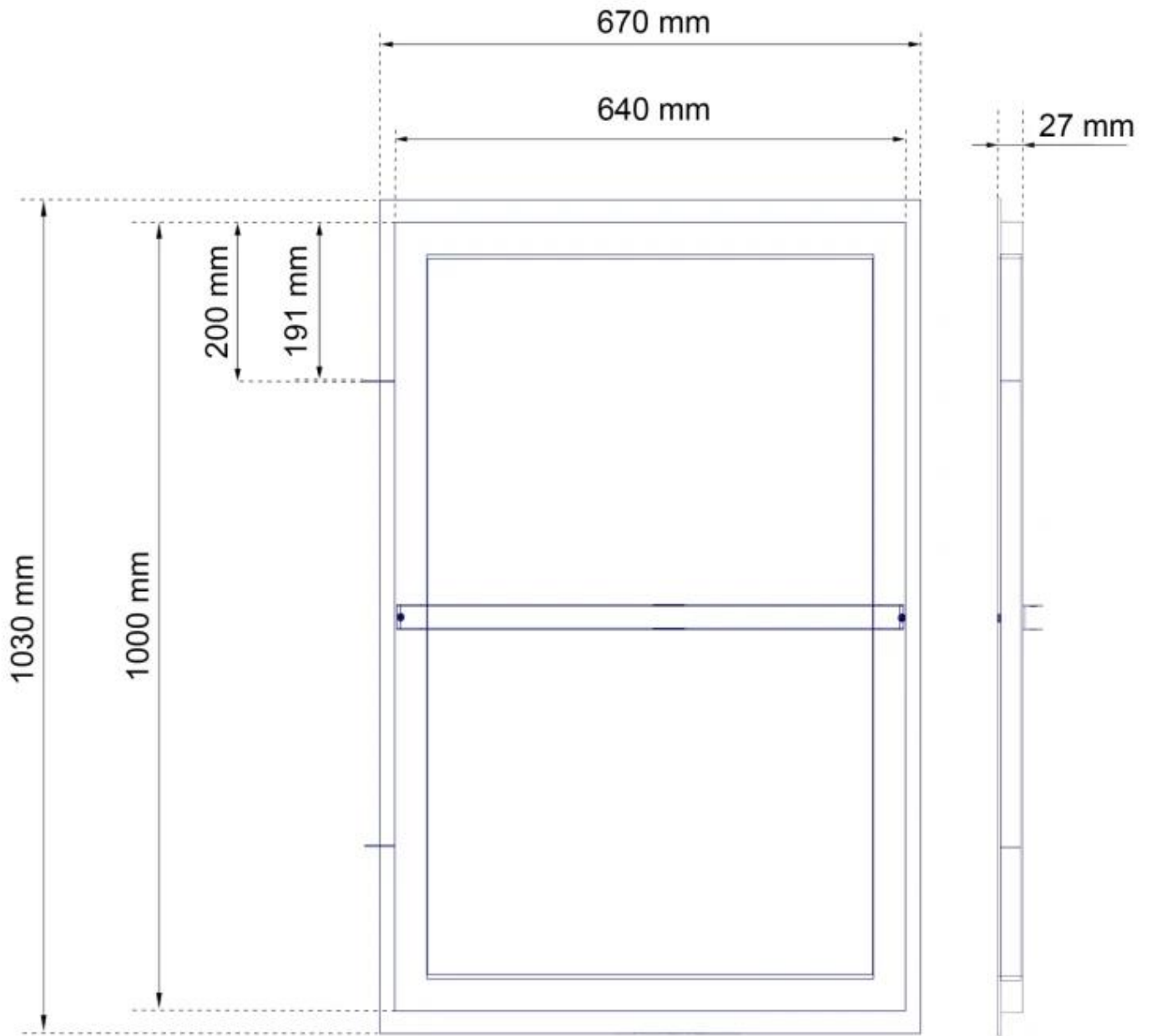

Detail D1

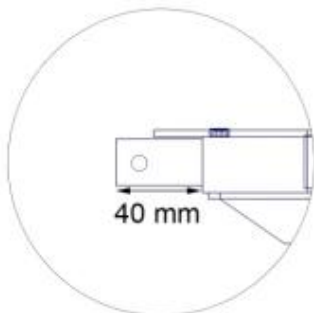

Detail D1 + External casing

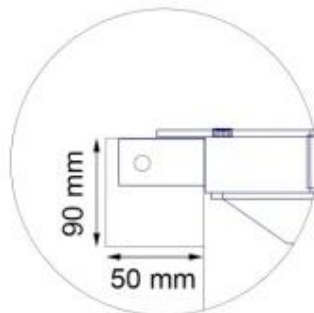

Detail D1 + External casing  
- Top view

